

Udskriftsdato: onsdag den 10. juni 2026

SKR nr 10259 af 14/12/2009 (Historisk)

Sambeskatning - selskabsskatter - betaling, hæftelse og inddrivelse – styresignal

Ministerium: Skatteministeriet

Journalnummer: Skattemin.
SKAT. J.nr. 09-201471

Senere ændringer til forskriften

SKR nr 10177 af 25/10/2021

Skrivelse om Sambeskatning - selskabsskatter - betaling, hæftelse og inddrivelse – styresignal

Dette styresignal beskriver reglerne om obligatorisk, national sambeskatning i selskabsskattelovens § 31 i relation til betaling, fordeling og inddrivelse af selskabsskatter samt anmeldelse af selskabsskattekrav i konkursboer. Desuden beskrives en række problemstillinger, som ikke er reguleret direkte i loven.

Styresignalet ophæver SKATs meddelelse af 28. november 2008 (SKM2008.955.SKAT).

Styresignalet indeholder følgende hovedafsnit:

1. Baggrund
2. Hvad er ændret?
3. Lovgrundlaget
4. Betaling med frigørende virkning
5. Overskydende skat, restskat m.v.
6. Særlige forhold ved opløsning og likvidation
7. Udlæg i koncerninterne skattekrav
8. Særlige forhold ved konkurs

1. Baggrund

SKAT udsendte den 28. november 2008 en meddelelse, der beskrev en række forhold vedrørende reglerne om sambeskatning i relation til inddrivelsen af selskabsskatter samt anmeldelsen af selskabsskattekrav i konkursboer. Meddelelsen er offentliggjort som SKM2008.955.SKAT.

På baggrund af en konkret henvendelse har SKAT genovervejet indholdet i meddelelsen vedrørende hæftelse for selskabsskat mellem sambeskattede selskaber. Derudover er det valgt at tage nogle yderligere forhold med i meddelelsen, hvorfor SKAT udsender dette styresignal.

2. Hvad er ændret?

2.1. Betalinger via mellemregning

I SKM2008.955.SKAT fremgik bl.a. følgende:

"Selv om betingelserne for modregning ikke er opfyldte, kan betaling med frigørende virkning godt alligevel være sket inter partes mellem datterselskabet og administrationsselskabet, hvis f.eks. administrationsselskabet accepterer "modregningen" blot som en forøgelse af datterselskabets gæld til administrationsselskabet. Der vil imidlertid i en sådan situation ikke være tale om betaling i selskabsskattelovens forstand, jf. § 31, stk. 4, 11. pkt., og hæftelsesforpligtelsen består derfor i dette tilfælde fortsat hos datterselskabet i forhold til skattemyndighederne."

SKAT har genovervejet denne udtalelse, da det ikke var hensigten at begrænse den skattemæssige gyldighed af obligationsretligt gyldige betalinger. Betalinger, der alene posteres via en mellemregning, anses derfor som en reel betaling, der frigør datterselskabet for hæftelse efter SEL § 31, stk. 4, 11. pkt., hvis posteringen efter de almindelige, obligationsretlige principper må anses som en reel betaling.

2.2. Øvrige ændringer

Ud over ovenstående er der sket en række tilføjelser og præciseringer, herunder bl.a. følgende:

- Det er præciseret, at udbetaling af overskydende skat kun kan ske, hvis de sambeskattede selskaber samlet set har indbetalt mere acontoskat end den beregnede indkomstskat. Dette gælder, uanset om administrationsselskabet har overtaget hæftelsen for de øvrige selskabers andel af selskabsskatten eller ej.

- Adgangen til udbetaling af overskydende skat via modregning i administrationsselskabets eller datterselskabers restancer er beskrevet.

- Der er medtaget en beskrivelse af praksis vedrørende fordeling af restskattetillæg og godtgørelsestillæg ved henholdsvis restskat og overskydende skat.

- Konsekvenserne ved skift af administrationsselskab, herunder ved administrationsselskabets konkurs, er beskrevet.

- Beskrivelsen af lovgrundlaget er udvidet med eksempler til illustration af, hvordan reglerne fungerer.

3. Lovgrundlaget

Selskabsskattelovens (SEL) § 31 bestemmer, at alle danske selskaber samt faste driftssteder og fast ejendom m.fl. i Danmark, som tilhører samme koncern, skal sambeskattes (obligatorisk, national sambeskatning). Når der i det følgende tales om selskaber, datterselskaber og søsterselskaber omfatter dette også faste driftssteder og fast ejendom m.fl. i Danmark.

3.1. Administrationsselskabet

Et af de sambeskattede selskaber skal fungere som administrationsselskab.

Administrationsselskabet forestår indbetalingen af den samlede indkomstskat. Dette gælder også restskat, tillæg og renter. SKAT kan med frigørende virkning udbetale overskydende skat og godtgørelse til administrationsselskabet. Se SEL § 31, stk. 4, 7.-9. pkt.

Administrationsselskabets opgave er således at forvalte sambeskatningen og at betale den skat, som sambeskatningen medfører.

Administrationsselskabet er det øverste, danske selskab, som deltager i sambeskatningen, dvs. det selskab, som direkte eller indirekte er moderselskab for samtlige øvrige danske selskaber i sambeskatningen. Hvis der ikke er et sådant selskab, men derimod flere sideordnede søsterselskaber, skal koncernen udpege et administrationsselskab blandt disse sambeskattede søsterselskaber. Se SEL § 31, stk. 4, 1.-2. pkt.

Det kan i visse tilfælde blive nødvendigt at udpege et nyt administrationsselskab, fx fordi et andet selskab bliver det øverste, danske moderselskab i koncernen, eller fordi administrationsselskabet udtræder af koncernen, likvideres eller tages under konkursbehandling. Se SEL § 31, stk. 4, 3. pkt. Selv om der ikke er sket ændringer i koncernen, kan koncernen dog også blot vælge at udpege et andet selskab, som opfylder betingelserne herfor, som administrationsselskab, jf. Ligningsvejledningen 2009-2, S.D.4.1.3.

Når der udpeges et nyt administrationsselskab, overføres alle rettigheder og forpligtelser vedrørende det tidligere administrationsselskab til det nye administrationsselskab. Det tidligere administrationsselskab skal forpligte sig til at betale et beløb til det nye administrationsselskab, som svarer til de overførte forpligtelser. Betalingen har ingen skattemæssige konsekvenser for selskaberne. Se SEL § 31, stk. 4, 4.-6. pkt.

De forpligtelser, der overføres til det nye administrationsselskab, omfatter også endnu ikke betalte indkomstskatter for tidligere indkomstår, jf. bemærkningerne til lovforslag L 121 fremsat den 2. marts 2005, dvs. uanset om disse indkomstskatter er forfaldne eller ej. Efter SKATs opfattelse forudsætter dette dog, at de endnu ikke betalte indkomstskatter vedrører indkomstår, hvor selskabet var administrationsselskab for den samme koncern. Forpligtelser, der vedrører indkomstår eller indkomstperioder, hvor der ikke eksisterede en dansk sambeskatning, kan ikke overføres til et nyt administrationsselskab.

De forpligtelser, der overføres til det nye administrationsselskab, er altså alle de forpligtelser, som kan henføres til rollen som administrationsselskab i sambeskatningen for den pågældende koncern.

3.2. Fordeling og betaling af indkomstskat

Skatten af den samlede sambeskatningsindkomst indbetales til SKAT af administrationsselskabet. Inden for koncernen fordeles skatten efter følgende retningslinjer, jf. SEL § 31, stk. 6:

- 1.Selskaber med positiv indkomst betaler deres andel af den samlede indkomstskat til administrationsselskabet. Se SEL § 31, stk. 6, 5. pkt.

2. Selskaber med positiv indkomst betaler desuden skatteværdien af deres andel af anvendt underskud fra andre selskaber til administrationselskabet. Se SEL § 31, stk. 6, 2. pkt.

3. Selskaber med negativ indkomst modtager skatteværdien af det underskud, som de øvrige selskaber har anvendt, fra administrationselskabet. Se SEL § 31, stk. 6, 1. pkt.

Forpligtelsen til at foretage de nævnte betalinger skal være påtaget senest på dagen for rettidig skattebetaling efter SEL § 30, dvs. senest den 20. november i kalenderåret efter indkomståret eller ved et forskudt indkomstår senest den 20. november i kalenderåret efter det kalenderår, som det forskudte indkomstår træder i stedet for.

De relevante betalinger kan illustreres som i nedenstående figur:

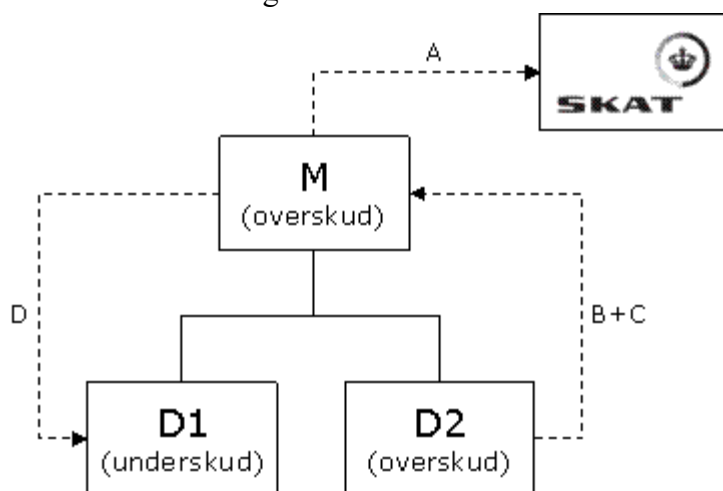

A = Betaling af samlet indkomstskat

B = Betaling for D2's andel af indkomstskatten

C = Betaling for D2's brug af D1's underskud

D = Betaling for M og D2's brug af D1's underskud

Koncernen kan alternativt vælge at lade et andet koncernselskab betale D1 for brugen af D1's underskud. I så fald kan betalingen fra D2 til M for brug af D1's underskud også undlades. Det afgørende er, at D1 bliver kompenseret for underskudsudnyttelsen. Se SEL § 31, stk. 6, 3. og 4. pkt.

Betalingerne mellem selskaberne påvirker ikke i sig selv indkomstopgørelsen for hverken betaleren eller modtageren, jf. SEL § 31, stk. 6, 6. pkt.

Hvis de koncerninterne krav derimod ikke betales, opstår der en fordring mellem selskaberne på tidspunktet for rettidig skattebetaling. Fordringen forrentes på markedsvilkår i overensstemmelse med armslængdeprincippet. Renterne vil være fradragsberettigede for debitor og skattepligtige for kreditor. Se Ligningsvejledningen 2009-2, afsnit S.D.4.1.3.

3.3. Fordeling og betaling af acontoskat

Administrationselskabet skal betale ordinære acontoskattearter senest den 20. marts og den 20. november i indkomståret. De øvrige selskaber skal inden dette tidspunkt have forpligtet sig til betaling af deres andel af raterne. Størrelsen af de enkelte selskabers ordinære acontoskattearter fastsættes på baggrund af gennemsnittet af de seneste 3 års indkomstskat. Se SEL § 29 A.

Ved frivillig indbetaling af yderligere acontoskat skal de øvrige selskaber ligeledes forpligte sig til betaling af deres andel af den frivillige rate.

Se skatteministerens svar til Folketingets Skatteudvalg på spørgsmål 70 til lovforslag L 121 fremsat den 2. marts 2005.

3.4. Hæftelse og inddrivelse af indkomstskat

Hvert enkelt sambeskattet selskab hæfter kun for den del af indkomstkatten, acontoskatten og restskatten samt tillæg og renter, der vedrører den del af indkomsten, som fordeles til selskabet. Dette gælder også for administrationsselskabet. Se SEL § 31, stk. 4, 10. pkt.

Når administrationsselskabet modtager betaling fra de øvrige selskaber til betaling af indkomstkatten m.v., overtager administrationsselskabet hæftelsen herfor. Se SEL § 31, stk. 4, 11. pkt.

Fra dette tidspunkt hæfter administrationsselskabet således for den samlede indkomst- og acontoskat i forhold til skattemyndighederne, og SKAT kan derfor søge sig fyldestgjort for den sambeskattede koncerns samlede indkomst- og acontoskat hos administrationsselskabet. Når administrationsselskabet har indbetalt den sambeskattede koncerns samlede indkomst- og acontoskat m.v. til SKAT, vil administrationsselskabet være frigjort for yderligere hæftelse.

Hvis et eller flere datterselskaber i koncernen ikke betaler deres pålignede skatter til administrationsselskabet, hæfter de pågældende datterselskaber fortsat over for skattemyndighederne, jf. SEL § 31, stk. 4, 11. pkt. SKAT kan derfor i disse tilfælde kun foretage inddrivelse hos de enkelte datterselskaber for de respektive skattekrav og ikke hos administrationsselskabet. Dette gælder uanset, at datterselskabet eventuelt måtte være økonomisk nødlidende. Skatten kan altså ikke inddrives hos administrationsselskabet, før dette har modtaget betalingen fra datterselskabet.

3.5. Eksempel på fordeling af skatten og hæftelsen herfor

Selskab	Skattepligtig indkomst	Fordeling af D1's underskud	Indkomst herefter	Fordeling af indkomstskat	Skatteværdi af D1's underskud
M	1.000	-600	400	100	150
D1	-900	900	0	0	-225
D2	500	-300	200	50	75
I alt	600	0	600	150	0

I eksemplet er den samlede indkomstskat 150 (25 % af 600). Hæftelsen fordeles forholdsmæssigt med 100 til M og 50 til D2. D2 skal betale sin andel på 50 til M, hvorefter M vil hæfte for det fulde skattebeløb på 150.

D2 skal derudover betale sin andel af D1's underskud på 75 til M, og M skal betale den samlede værdi af D1's underskud på 225 til D1.

De samlede betalingskrav udgør herefter følgende:

M har et samlet krav mod D2 på i alt 125. Kravet består af 2 separate krav, nemlig et på 50 og et på 75.

D1 har et samlet krav mod M på i alt 225.

SKAT har et samlet krav mod M på i alt 150. M hæfter kun for 100, mens D2 hæfter for 50, indtil D2 har betalt kravet på 50 til M.

3.6. Pligtmæssige oplysninger til SKAT vedrørende hæftelsen

Skatterådets bekendtgørelse nr. 996 af 26/9 2006 (sambeskatningsbekendtgørelsen) indeholder en række oplysningspligter for sambeskattede selskaber.

Administrationsselskabet skal bl.a. give oplysning til SKAT om fordeling af overskud og underskud mellem de sambeskattede selskaber m.v., herunder oplysning om fremførselsberettigede underskud for de enkelte selskaber. Se bekendtgørelsens § 7, jf. § 2, stk. 1 og 2.

Oplysningen skal gives senest i forbindelse med rettidig indgivelse af selvangivelse, jf. bekendtgørelsens § 2, stk. 3.

4. Betaling med frigørende virkning

Som det fremgår ovenfor, er selve betalingen af et beløb, der svarer til datterselskabets andel af den samlede indkomstskat m.v., mellem datterselskabet og administrationsselskabet afgørende for hæftelsesforpligtelsens overgang i forhold til skattemyndighederne.

Det påhviler datterselskabet at godtgøre over for skattemyndighederne, at selskabet har betalt sin andel af den samlede indkomstskat m.v. til administrationsselskabet, således at datterselskabet er frigjort for sin hæftelse. Det vil altid bero på en konkret vurdering, om datterselskabet har løftet denne bevisbyrde.

Er der fx tale om, at datterselskabet har overført et beløb svarende til datterselskabets andel af den samlede indkomstskat m.v. til administrationsselskabet, og administrationsselskabet eventuelt har kvitteret for betalingen over for datterselskabet, foreligger der dokumenteret betaling med frigørende virkning. Med henblik på at kunne godtgøre, at betalingen ikke har andet formål, bør det dog fremgå af teksten på datterselskabets pengeoverførsel eller af administrationsselskabets kvittering, at betalingen vedrører skattebetaling.

For så vidt angår datterselskaber med positiv indkomst kan der opstå 2 separate krav hos administrationsselskabet mod datterselskabet, nemlig dels et krav på selskabets andel af den samlede indkomstskat og dels et krav på selskabets andel af et udnyttet underskud fra andre selskaber i sambeskatningen. For at undgå tvivl om, hvilke krav, der i så fald er betalt, hvis det samlede beløb ikke betales på én gang, bør det også fremgå af pengeoverførslen, hvilke krav, der betales for.

I praksis sker afregning mellem koncernforbundne selskaber dog ofte via en mellemregningskonto mellem selskaberne. Datterselskabet krediterer fx sin mellemregningskonto et beløb svarende til selskabets andel af den samlede indkomstskat m.v., hvorefter dette beløb betragtes som modregnet i administrationsselskabets gæld til datterselskabet eller omvendt.

Hvis betingelserne for modregning er opfyldte, vil denne fremgangsmåde anses for en betaling med frigørende virkning efter SEL § 31, stk. 4, 11. pkt., jf. § 31, stk. 6, 5. pkt.

Betingelserne for tvungen ikke-konneks modregning er, at kravene er udjævnelige, at kravene er afviklingsmodne, at kravene er gensidige, og at modkravet er retskraftigt. Desuden skal der foreligge en modregningserklæring fra modregneren (datterselskabet) over for hovedmanden (administrationsselskabet). I fald der er tale om, at modfordringen og hovedfordringen er konnekse, er adgangen til modregning udvidet. Modregningsreglerne er nærmere beskrevet i Inddrivelsesvejledningen 2009-2, K.5.

Selv om betingelserne for modregning ikke er opfyldte, kan betaling med frigørende virkning alligevel være sket mellem datterselskabet og administrationsselskabet, hvis fx administrationsselskabet accepterer, at betalingen blot sker som en forøgelse af datterselskabets gæld til administrationsselskabet.

Hvis selskaberne kan dokumentere, at administrationsselskabet har accepteret, at betalingen for skattekravet sker ved etablering eller forøgelse af en fordring, skal en sådan betaling også anerkendes efter SEL § 31, stk. 4, 11. pkt. Hæftelsesforpligtelsen vil derfor også i disse tilfælde være overgået til administrationsselskabet.

En sådan accept fra administrationsselskabets side kan fx fremgå af en generel sambeskatningsaftale mellem selskaberne eller ved at administrationsselskabet foretager en tilsvarende postering på en mellemregningskonto i administrationsselskabets bogføring.

5. Overskydende skat, restskat m.v.

For sambeskattede selskaber mv. beregnes den samlede indkomstskat, restskat eller overskydende skat for indkomståret hos administrationsselskabet. Acontoskat for selskaber, der ved indkomstårets udløb indgår i en sambeskatning, indgår fuldt ud i skatteberegningen. Se SEL § 29 B, stk. 2.

5.1. Restskat

Hvis den samlede indkomstskat overstiger summen af ordinære acontoskatter og frivillige acontoindbetalinger m.v. for de sambeskattede selskaber, opstår der en restskat, jf. SEL § 29 B, stk. 4.

Restskatten inkl. restskattetillæg og renter opkræves hos administrationsselskabet.

Hvert enkelt selskab hæfter for den del af restskatten, inkl. tillæg og renter, som vedrører den del af indkomsten, der fordeles til det konkrete selskab i koncernen. Dette gælder, indtil selskabet har betalt et beløb svarende til den pågældende skat, inkl. tillæg og renter, til administrationsselskabet, jf. SEL § 31, stk. 4, 10. - 11. pkt.

Først fra det tidspunkt, hvor administrationsselskabet har modtaget betaling fra de enkelte selskaber, hæfter administrationsselskabet igen for den samlede restskat, inkl. tillæg og renter. Og først når administrationsselskabet har indbetalt til SKAT, vil selskabet være frigjort for sin forpligtelse, således at SKAT ikke længere kan søge sig fyldestgjort hos administrationsselskabet.

5.2. Overskydende skat

Hvis den samlede indkomst er lavere end summen af ordinære acontoskatter og frivillige acontoindbetalinger m.v. for de sambeskattede selskaber, er der tale om overskydende skat, jf. SEL § 29 B, stk. 5.

SKAT kan med frigørende virkning betale overskydende skat og rentegodtgørelse til administrationsselskabet, jf. SEL § 31, stk. 4, 9. pkt. Administrationsselskabet afregner herefter den overskydende skat og rentegodtgørelse til de sambeskattede selskaber, som den overskydende skat og rentegodtgørelse vedrører, jf. SEL § 29 B, stk. 5.

Beregningen af overskydende skat foretages således samlet for hele sambeskatningskredsen. Der er ikke hjemmel til at udbetale en særskilt overskydende skat til administrationsselskabet, blot fordi de indbetalte acontorater fra administrationsselskabet overstiger den del af skatten, som administrationsselskabet særskilt hæfter for. Dette er fastslået af Landsskatteretten i SKM2009.460.LSR.

Udbetaling af overskydende skat og rentegodtgørelse kan eventuelt ske via modregning i administrationsselskabets restancer, hvis forudsætningerne for modregning er til stede.

Det forhold, at overskydende skat og rentegodtgørelse ifølge SEL § 31, stk. 4, 9. pkt., kan, men ikke skal udbetales til administrationsselskabet, må fortolkes således, at SKAT også kan udbetale disse beløb direkte til et datterselskab, i det omfang koncernens samlede overskydende skat skal fordeles til dette selskab. Dette kan fx være relevant i tilfælde, hvor administrationsselskabet eller datterselskabet er nødlidende, og hvor det derfor vil være uhensigtsmæssigt at udbetale beløb til administrationsselskabet, som rettelig tilkommer datterselskabet. En sådan udbetaling kan også ske ved modregning i datterselskabets restancer, hvis forudsætningerne for modregning er til stede.

5.3. Fordeling af godtgørelsestillæg og restskattetillæg inden for koncernen

Som nævnt er det afgørende for, om administrationsselskabet har krav på betaling af overskydende skat eller om SKAT har krav på betaling af restskat, om de sambeskattede selskaber samlet set har indbetalt for meget eller for lidt i acontoskat.

Ved overskydende skat beregnes et godtgørelsestillæg, som for indkomståret 2009 udgør 2,6 pct. af den overskydende skat. Ved restskat beregnes et restskattetillæg, som for indkomståret 2009 udgør 6,1 pct. af den beregnede restskat. Se SEL § 29 B, stk. 4, 5 og 8, samt SKM2008.1050.SKAT.

Hvis nogle af selskaberne isoleret set har indbetalt for meget, og dermed ville være berettiget til godtgørelsestillæg, mens andre har indbetalt for lidt og dermed skulle betale restskattetillæg, opstår spørgsmålet om, hvordan koncernens samlede godtgørelsestillæg eller restskattetillæg skal fordeles mellem de sambeskattede selskaber.

I en sådan situation kan koncernen frit fastlægge en fordelingsprocedure, hvis følgende betingelser er opfyldt:

- 1.Fordelingsproceduren ligger fast.
- 2.Fordelingsproceduren gælder for alle selskaber i koncernen.

3. Ingen selskaber stilles dårligere som følge af fordelingen, end hvis de blev beskattet som enkeltsselskaber uden sambeskatning.

Et selskab, der isoleret set har overskydende skat, skal altså modtage et beløb, der mindst svarer til den godtgørelse, som selskabet ville have fået, hvis det ikke indgik i en sambeskatning. Se Skatterådets afgørelse i SKM2006.772.SR.

Det skal understreges, at den koncerninterne fordeling af restskattetillæg ikke har nogen betydning for fordelingen af hæftelsen for koncernens samlede restskattetillæg. Hæftelsen fordeles efter de almindelige retningslinjer, som er omtalt under pkt. 5.1.

6. Særlige forhold ved opløsning af likvidation

Ved opløsning eller likvidation af et sambeskattet datterselskab skal der ikke foretages en afsluttende ansættelse. Sambeskatningen fortsætter efter de almindelige regler indtil selskabets ophør. Datterselskabet skal fortsat betale sin andel af den samlede indkomstskat til administrationsselskabet.

Hvis selskabet opløses efter reglerne om betalingserklæring, kan SKAT betragte en betaling af skatten til administrationsselskabet som tilstrækkelig til at opnå betalingserklæring, hvis betingelserne herfor i øvrigt er opfyldt. Det samme gælder, hvis selskabet ønsker en skattekvittance i forbindelse med en likvidation af selskabet.

Ovenstående følger af skatteministerens svar til FSR af 4. januar 2006 vedrørende lovforslag L 121 (Skatteudvalget, alm. del 2006, bilag 74)

Ved opløsning af et ultimativt moderselskab skal der foretages en afsluttende ansættelse efter SEL § 5. Se Skatterådets afgørelse i SKM2006.105.SR.

7. Særlige forhold ved konkurs

Er der tale om, at et sambeskattet selskab bliver erklæret konkurs, gælder det, at selskabet udgår af den obligatoriske sambeskatning fra og med det indkomstår, hvori konkursdekretet bliver afsagt, jf. SEL § 31 C, stk. 8. Dette gælder også, hvis administrationsselskabet erklæres konkurs.

Hvis administrationsselskabet erklæres konkurs, og der fortsat eksisterer en sambeskatning i koncernen, skal der derfor udpeges et nyt administrationsselskab som beskrevet under pkt. 3.1. Der er ikke givet særlige regler for den situation, hvor administrationsselskabet skiftes ud pga. konkurs, så de almindelige regler om overførsel af rettigheder og forpligtelser vil også gælde i sådanne tilfælde.

Selskabsskattekrav anmeldes i konkursboet som simple krav, jf. konkurslovens § 97. Krav på betaling af tillæg til skat som følge af urigtig eller undladt selvangivelse er dog § 98-krav.

Det kan opstå situationer, hvor et konkursramt datterselskab året før havde en positiv indkomst, men hvor der er tvivl om, hvorvidt selskabet har betalt sin andel af selskabsskatten til administrationsselskabet. I en sådan situation bør skattemyndighederne anmelde kravet i konkursboet og herefter lade kurator undersøge, hvorvidt der eventuelt er sket betaling med frigørende virkning til administrationsselskabet.

For så vidt angår spørgsmålet om, hvorvidt der eventuelt kan ske omstødelse af et konkursramt administrationsselskabs skatteindbetalinger til SKAT eller af et konkursramt datterselskabs betalinger af skat til administrationsselskabet, reguleres dette nærmere af konkurslovens almindelige omstødelsesregler, jf. konkurslovens kap. 8. I praksis vil det især være konkurslovens §§ 67, 72 og 74, der vil kunne finde anvendelse. Der henvises til Inddrivelsesvejledningen 2009-2, H.3.12 for den nærmere gennemgang af disse regler.

8. Udlæg i koncerninterne skattekrav

Et datterselskabs tilgodehavende hos administrationsselskabet i form af ikke betalt skatteværdi af et udnyttet underskud kan være genstand for udlæg.

På samme måde kan et konkursramt datterselskab, som tidligere år har haft underskud, have et tilgodehavende hos administrationsselskabet i form af ikke betalt skatteværdi af et udnyttet underskud. Dette

tilgodehavende skal indgå i konkursboet som et aktiv. Det bør derfor overvejes at lade kurator undersøge, om der eventuelt måtte være et tilgodehavende hos administrationsselskabet for udnyttet underskud.
SKM2009.759.SKAT.